

Instrukcja obsługi MPV-2005(MIK2015)

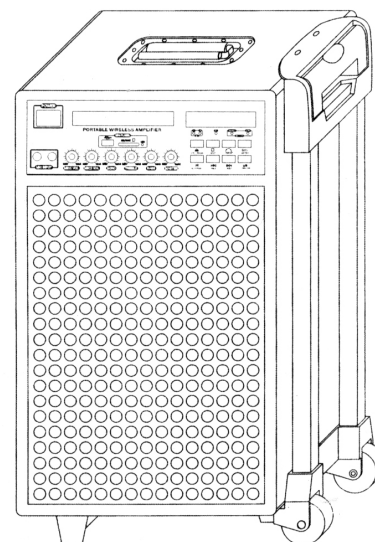

- Wysoka jakość dźwięku dzięki zastosowaniu podzespołów Sanyo
- Wyposażony w wysokiej klasy mikrofon bezprzewodowy
- Duża moc wyjściowa: RMS 70W
- Wyjścia: AC-3, DTS, surround
- Wyjścia video: VGA, coaxial,
- Możliwość podłączenia zewnętrznego głośnika
- Możliwość łączenia urządzeń
- Wbudowany odtwarzacz DVD
- Inteligentny system zasilania AC-DC
- Możliwość korzystania z mikrofonu przewodowego / bezprzewodowego, miksowania kilku źródeł dźwięku
- Obwody zabezpieczające urządzenie przed uszkodzeniem
- Gniazda USB/ SD/MMC

Specyfikacja:

Moc max: 70W RMS, 4ohm

THD: <0.1%

Pasma przenoszenia: 50Hz – 20KHz +/-3dB

Źródła dźwięku: mikrofon bezprzewodowy, przewodowy, DVD, dowolne źródło zewnętrzne

Głośniki: basowy 8 cali, tweeter 1 cal

Zasilanie: AC 230V, 50Hz; akumulator 12V 5Ah, inteligentny system zarządzania zasilaniem

Praca na akumulatorze: ok. 5godzin

Odbiornik bezprzewodowy: 700MHz – 800MHz w paśmie UHF

Wymiary(cm): 54x33x29

Czytnik kart: MMC, SD

Funkcje odtwarzacza:

- AC-3, DTS, PCM, MPEG, wyjście cyfrowe audio
- jakość dźwięku Hi-Fi, 96kHz/24bit
- wyjścia audio: fibe/coaxial
- korekcja audio
- odtwarza DVD, CD, CD-G, CD-R, MP3, KODAK CD
- czytnik USB, SD, MMC dla formatu mp3, WMA

Wygląd ogólny

1. Osłona głośników
2. Panel przedni
3. Uchwyt górny
4. Stelaż do transportu
5. Panel tylni

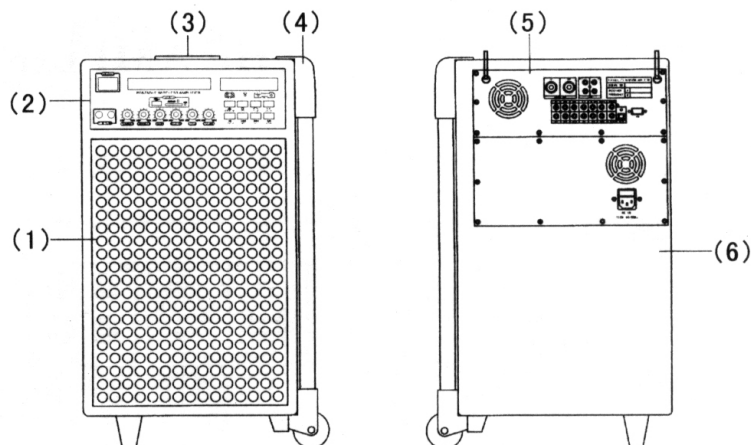

Panel przedni

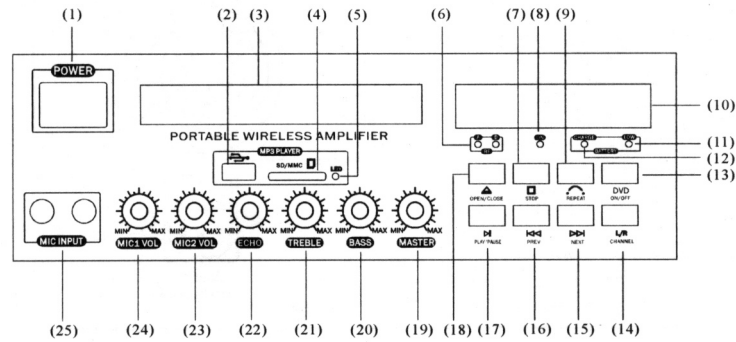

- | | |
|--|---|
| 1. Włącznik | 14. Przełącznik kanałów DVD |
| 2. Gniazdo USB | 15. Następny |
| 3. Napęd DVD | 16. Poprzedni |
| 4. Gniazdo SD/MMC | 17. Pauza |
| 5. Kontrolka LED SD MMC | 18. Wsuwanie tacki DVD |
| 6. Kontrolka mikrofonu bezprzewodowego | 19. Regulator poziomu dźwięku |
| 7. Stop | 20. Regulator niski tonów |
| 8. Kontrolka źródła zasilania | 21. Regulator wysokich tonów |
| 9. Powtórz | 22. Funkcja echo |
| 10. Wyświetlacz DVD | 23. Regulator poziomu dźwięku mikrofonu bezprzewodowego |
| 11. Kontrolka słabej baterii | 24. Regulator poziomu dźwięku mikrofonu przewodowego |
| 12. Kontrolka ładowania | 25. Gniazda mikrofonów przewodowych |
| 13. Włącznik DVD | |

Panel tylni

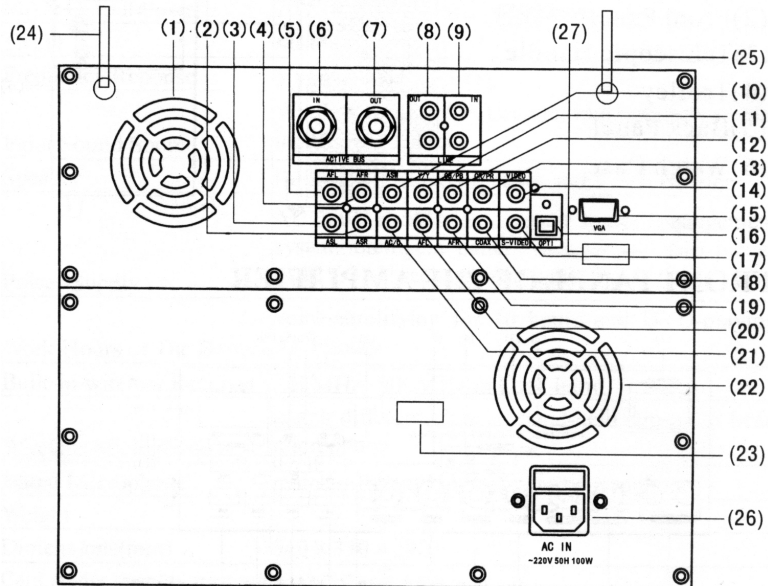

- | | |
|---------------------------|------------------------------|
| 1. 22. wentylatory | 14. Wyjście wideo |
| 2. Wyjście surround prawy | 15. Wyjście VGA |
| 3. Wyjście surround lewy | 16. Wyjście optyczne |
| 4. Prawy PRE. | 17. Wyjście S-video |
| 5. Lewy PRE. | 18. Wyjście Coaxial |
| 6. Diapazon wejście | 19. Wyjście zmiksowane prawe |
| 7. Diapazon wyjście | 20. Wyjście zmiksowane lewe |
| 8. Wyjście audio | 21. Wyjście średnich tonów |
| 9. Wejście audio | 24. 25. Anteny |
| 10. Wyjście basowe | 26. Gniazdo zasilania |
| 12. 13. Wyjście wideo | 23. 27. Gniazda A, B |

Pilot

1. Ostatni
2. Pauza
3. Do tyłu
4. Klatka
5. Menu
6. Tryb wideo
7. PSCAN / Normal
8. Tytuły
9. Wyciszenie
10. Setup
11. Type
12. Przyciski numeryczne
13. Tryb czuwania
14. Wysłunięcie płyty
15. Program
16. Wyświetlanie
17. Język
18. Czas
19. Napisy
20. Kamera
21. Zoom
22. Odtwarzanie
23. Strzałki
24. Kanał lewy, prawy
25. Przycisk A, B
26. Poziom dźwięku
27. Powtórz
28. Spowolnienie
29. Do przodu
30. Stop
31. Następny

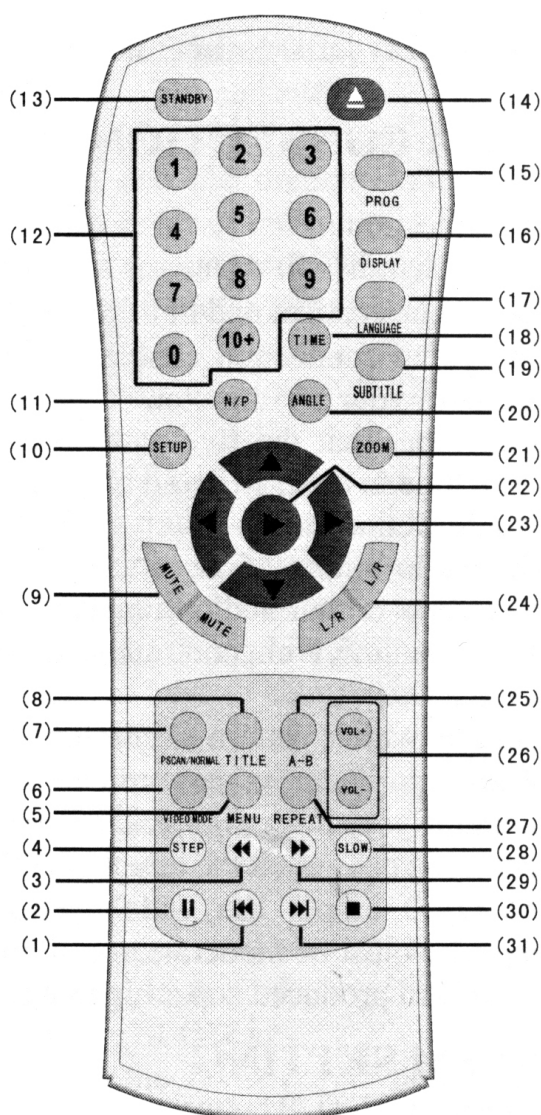

Mikrofon

1. Pokrywa baterii
2. Włącznik
3. kontrolka zasilania
4. Kontrolka słabej baterii

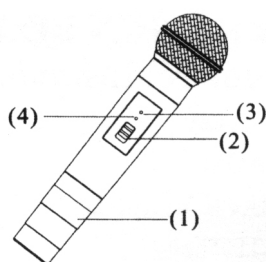

Podłączenie

Video

- Urządzenie posiada 5 wyjść video
- Wybierz odpowiednie wyjście pasujące do twojego odbiornika TV
- Pamiętaj że jednocześnie można używać tylko jednego rodzaju wyjścia

Audio

- urządzenie posiada analogowe i cyfrowe wyjścia audio
- wybierz odpowiednie wyjścia pasujące do twojego sprzętu
- gdy używasz różnych wyjść audio za każdym razem musisz zestroić poziom dźwięku w wzmacniaczu

Ustawienia

- Wciśnij Setup aby zmienić ustawienia
- Za pomocą strzałek wybierz żadaną pozycję, wciśnij Setup ponownie aby wyjść z menu

- Niektóre ustawienia są zależne od rodzaju płyty np. język, napisy
- Niektóre ustawienia urządzenia są zabezpieczone hasłem, hasło fabryczne to 0000

Funkcje

EJECT – włącz urządzenie, wciśnij eject aby wysunąć tacę, włóż płytę i ponownie wciśnij eject aby wsunąć tacę. Urządzenie rozpozna płytę i zacznie odtwarzanie

PROG – funkcja umożliwia określenie kolejności odtwarzania utworów z płyty

SUBTITLE – wybór napisów w filmach w standardzie DVD

LANGUAGE – wybór języka w filmach DVD

ANGLE – zmiana ujęcia, jeżeli płyta DVD umożliwia obejrzenie danej sceny z innego ujęcia

ZOOM – powiększenie obrazu

Kanały audio – przycisk wyboru kanału lewego, prawego, sygnału stereo lub zmiksowanego.

SLOW- odtwarzanie DVD w zwolnionym tempie

STEP – odtwarzanie DVD klatka po klatce

A-B – funkcja umożliwia określenie przedziału który będzie powtarzany.

REPEAT – umożliwia powtórzenie płyty, utworu, rozdziału

VIDEO MODE – ustawienie kontrastu, jasności, nasycenia

STANDBY – tryb czuwania

Łączenie urządzeń

- Aby zapewnić optymalne nagłośnienie na dużej powierzchni, istnieje możliwość łączenia urządzeń ze sobą. Maksymalnie można połączyć do 10 urządzeń.

- Pierwsze urządzenie jest tzw. urządzeniem głównym i steruje parametrami pozostałych urządzeń takich jak : źródło dźwięku, natężenie dźwięku, tony.

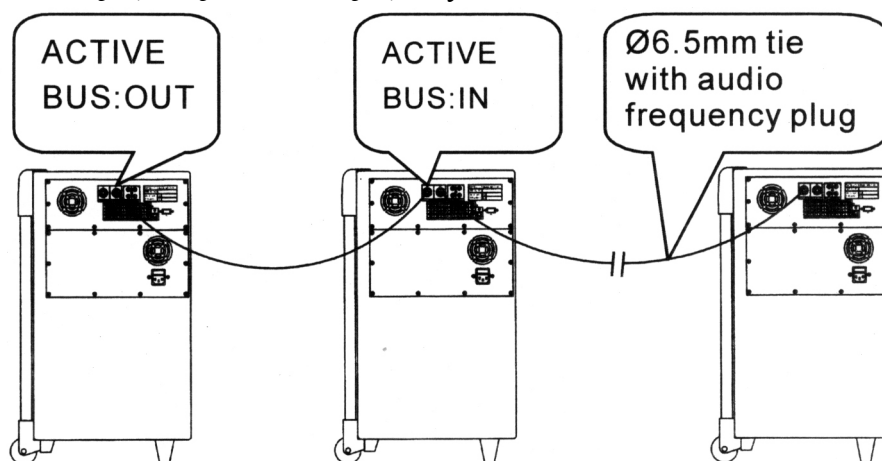

Uwagi:

- Wyjmij płytę z urządzenia podczas transportu
- Przechowuj urządzenie w suchym pomieszczeniu, z dala od wysokich temperatur
- Bateria nie może pozostać rozładowana przez dłuższy okres czasu, naładuj urządzenie gdy tylko zaświeci się kontrolka słabej baterii.
- Wyjmij baterię z mikrofonu jeżeli nie będzie używany przez dłuższy okres czasu.
- Nie rozkręcaj samego urządzenia, grozi to utratą gwarancji
- Przed włączeniem urządzenia podłącz gniazda A, B specjalnym kablem dołączonym do urządzenia.